

Der **Pitot-Schlitten** wurde entwickelt, um Transportschäden aufgrund des herausstehenden Pitot-Rohrs zu vermeiden. Das Pitot-Rohr kann so zum Transport eingeschoben und zum Fliegen herausgezogen werden. Die eingebauten Magnete arretieren den Schlitten in den beiden Positionen.

Der **Pitot-Schlitten** wird als **GFK** Teilesatz inkl. Magnete geliefert und ist in wenigen Minuten mit Sekundenkleber zusammengebaut.

Inhalt: a: 1x b: 1x c: 1x d: 1x e: 1x f: 2x g: 2x h: 2x

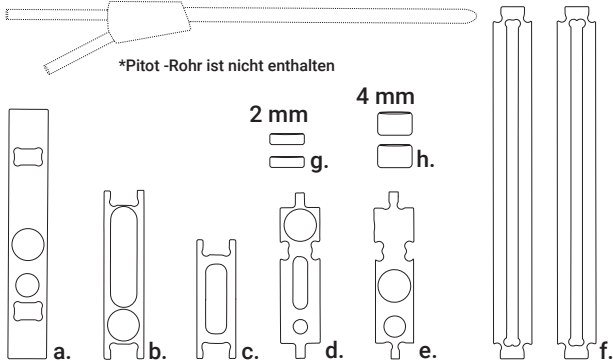

PITOT-SCHLITTEN

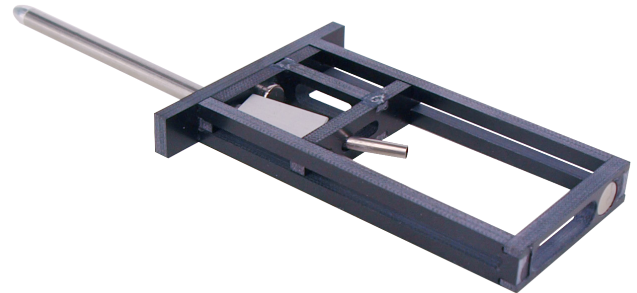

MONTAGEANLEITUNG

Montage:

- Stecken Sie die Teile wie auf den Bildern gezeigt zusammen.
- Achten Sie dabei auf die Positionen der gefrästen Taschen für die Magnete.
- Die **4mm** Magnete sind beide vorne im Schlitten eingebaut, die **2mm** Magnete hinten.
- Verwenden Sie dünnflüssigen Sekundenkleber
- Für einen sauberen Lauf des Schlittens können Sie zum Beispiel Sili-konfett auf die Laufflächen geben.

TIPP:

Tragen Sie den Sekundenkleber mit einem nichtmagnetischen Stäbchen, Draht oder Nadel an den Klebestellen auf. Ein Stück Lötzinn erfüllt den Zweck bestens. Wenn Sie den Sekundenkleber direkt auf die Klebestellen geben und es kommt zu viel raus, kann der Schlitten schnell verkleben!

1

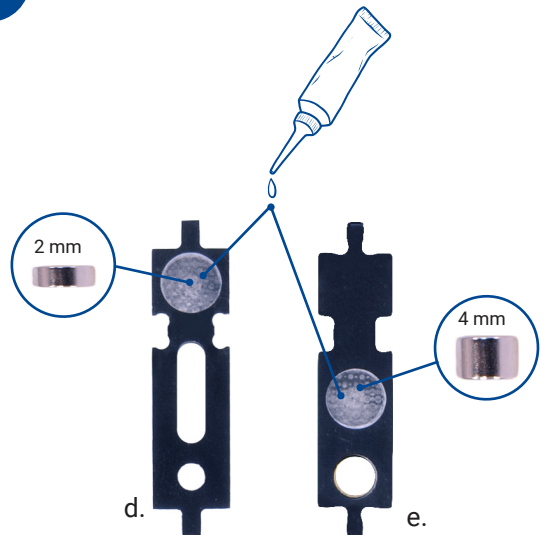

2

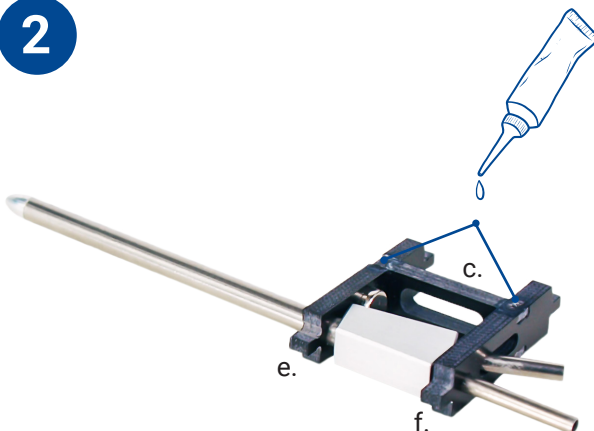

3

